

# JOSKIN

PL

TRANS-CAP



[www.joskin.com](http://www.joskin.com)

**PRZEWOŹMY ŁADUNKI,  
A NIE STAL!**

## TRANS-CAP

### Spis treści

Produkcja / Malowanie / Stal / Spawanie .....	2
Odpowiednia konstrukcja .....	4
Trans-CAP .....	6
Układ jezdny .....	7
Rolnicze przyczepy skorupowe - informacje ogólne .....	11
Rolnicze przyczepy skorupowe - opcje wspólne.....	13
Serwis gwarancyjny.....	15



### ZASTOSOWANIE STALI SPECJALNEJ O WYSOKIM LIMICIE PŁASTYCZNOŚCI

Wywrotki JOSKIN są w całości wykonane ze specjalnej stali o wysokim limicie plastyczności. Nieustanne poszukiwanie jak najkorzystniejszego połączenia dobrej jakości i niewielkiego ciężaru prowadzi do zmniejszania ciężaru własnego maszyn JOSKIN przy jednoczesnym zwiększaniu ich wytrzymałości, co daje możliwość przewożenia coraz większych ładunków.



Poniższa tabela pozwala porównać ogólne cechy różnych gatunków stali używanej przez firmę JOSKIN:

#### Parametry stali używanej przez firmę JOSKIN / stali tradycyjnej

Typ stali	Limit plastyczności (kg/mm <sup>2</sup> )	Wytrzymałość na zerwanie (kg/mm <sup>2</sup> )
S235 lub St 37-2 (stal tradycyjna)	23,5	40
S355 lub St 52-3 (stal tradycyjna)	35,5	48
S420 (stal HLE JOSKIN)	42	55
S550 (stal HLE JOSKIN)	55	61
S690 (stal HLE JOSKIN)	69	75
HARDOX 450 (KTP HARDOX)	120	140



## ZAAWANSOWANA TECHNIKA

Wybór firmy JOSKIN, dotyczący stosowania stali specjalnej o wysokim limicie plastyczności, sprawia, że wzmocnienia i poprzeczki boczne pod skrzynią nie są konieczne, a nawet są zbędne i nie ma to wpływu na solidność maszyny! Koncepcja produkcji na wysokim poziomie technologicznym zawsze wiąże się z koniecznością inwestycji w narzędzia produkcyjne do obróbki blachy, takie jak stoły do wypalania laserem 8 m, cyfrowa krawędziarka 8,2 m oraz urządzenie do automatycznej korekty kąta gięcia (gwarantujące równomierne gięcie na całej długości blachy), roboty spawające 8 m, itp.

## STARANNA PRODUKCJA

Wytwarzanie wywrotek JOSKIN odbywa się zgodnie z ogólnymi założeniami produkcyjnymi firmy JOSKIN. Liczne automaty gwarantują niezmienną precyzję wykonania.

Równie dokładne jest łączenie i montaż pospawanych elementów, wykonywane na wzornikach. Wszystkie części składowe, ze skrzynią włącznie, są spawane spawem ciągłym. Obróbka powierzchni jest również bardzo staranna - czyszczenie materiału odbywa się poprzez śrutowanie (obrzucanie stalowym śrutem: 2 500 kg/min). Następnie nakłada się warstwę podkładu epoksydowego i dwuskładnikową farbę wykończeniową. Proces ten obejmuje także suszenie farby w temperaturze 60°C.



Tokarki sterowane komputerowo



Robot spawalniczy



Krawędziarka sterowana komputerowo



Stół do cięcia laserem

## CAŁKOWICIE SKOMPUTERYZOWANE PROJEKTOWANIE MASZYN I ICH USPRAWNIENI

Projekty wywrotek JOSKIN zostały w całości opracowane komputerowo przy pomocy oprogramowania do trójwymiarowego projektowania. Od samego początku tworzenie nowego projektu jest połączone z programem zarządzania ogólnego - SAP. Tak zintegrowana struktura umożliwia maksymalną standaryzację produkcji i doskonalenie części składowych, co zapewnia precyzję wykonania i większą elastyczność produkcji.



## INDYWIDUALNA KSIĄŻKA CZĘŚCI

Najlepszym dowodem na działanie zintegrowanego systemu komputerowego zarządzania produkcją w zakładach JOSKIN jest indywidualny katalog części dołączany przez firmę JOSKIN do każdego pojazdu. Książka zawiera wyłącznie rysunki i numery części składowych zamontowanych w nabytym pojeździe i żadnych innych. Wyklucza to ryzyko błędów przy zamawianiu części, nawet po kilku latach.



# ODPOWIEDNIA KONSTRUKCJA



## SOLIDNE I LEKKE WYWROTKI

Skorupowe wywrotki rolnicze Trans-CAP i Trans-SPACE JOSKIN są symbolem nowej generacji wywrotek skorupowych wyprodukowanych całkowicie ze stali HLE.

Dzięki takiej koncepcji produkcji, ich ciężar własny jest znacznie mniejszy, co stwarza możliwość przewożenia cięższych ładunków. A zatem pojazd szybko stanie się rentowny.

Aby maksymalnie zmniejszyć powierzchnię kontaktu skrzyni z jej zawartością, a zatem tarcie przy wyładunku, skrzynie JOSKIN zostały pozbawione ostrych krawędzi dzięki odpowiedniemu profilowaniu burt.



## STOŻKOWE SKRZYNI

Poza lekkością i solidnością, cechą charakterystyczną przyczep Trans-SPACE, Trans-CAP, Silo-SPACE oraz DRAKKAR jest stożkowy kształt skrzyni. Rozstaw ścian bocznych w tylnej części skrzyni jest o kilka centymetrów większy niż rozstaw w jej przedniej części (+ 8 cm w skrzyniach skorupowych i + 5 cm w przyczepach Silo-SPACE i DRAKKAR), co pozwala na płynny i łatwy wyładunek towarów.

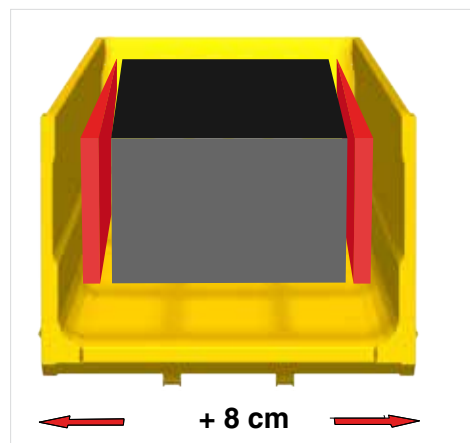
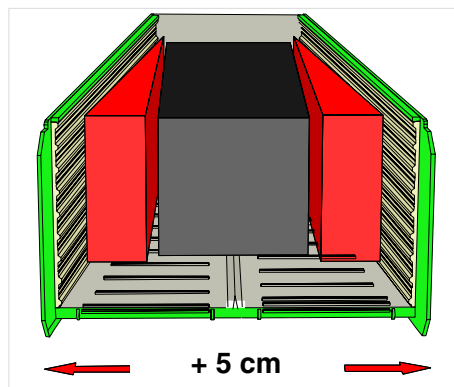



## Gama

Produkt	Ładowność konstrukcyjna (T)		3	4	5	6	7	8	9	10	11	12	13	14	15	16	17	18	20	22	24	26	27	
	<b>WYWROTKI ROLNICZE</b>	<b>TRANS-CAP</b>									✓		✓		✓		✓		✓					
	<b>TRANS-SPACE</b>																		✓	✓	✓	✓	✓	

<b>WYWROTKI BURTOWE</b>	<b>TRANS-EX</b>	✓	✓	✓		✓		✓																
	<b>TETRA-CAP</b>				✓		✓		✓		✓		✓											
	<b>TETRA-SPACE</b>																		✓					
	<b>DELTA-CAP</b>						✓	✓		✓		✓		✓										

<b>PRZYCZEPY Z PRZENOŚNIKIEM PODŁOGOWYM</b>	<b>DRAKKAR</b>																	✓	✓	✓		✓		
	<b>SILO-SPACE</b>																			✓	✓	✓	✓	

<b>PRZYCZEPY PŁAT-FORMOWE</b>	<b>WAGO CIĄGNIĘTE</b>							✓					✓		✓				✓					
	<b>WAGO PÓŁZAWIESZANE</b>						✓	✓				✓												
	<b>WAGO-LOADER</b>							✓				✓	✓		✓				✓					
	<b>WAGO CARRIER</b>			✓																				

## Gama

Więcej szczegółów w naszym katalogu

Produkt	Ładowność konstrukcyjna (T)		3	4	5	6	7	8	9	10	11	12	13	14	15	16	17	18	20	22	24	26	27	
	<b>PRZYCZEPY BUDOWLANE</b>	<b>TRANS-KTP</b>								✓		✓				✓		✓			✓			✓



# TRANS-CAP

## Skrzynia solidna i niezawodna



### SPRZĘGANIE

Przyczepa Trans-CAP jest wyposażona w dyszel otwarty. Budowa dyszla, przy jego ciężarze, zapewnia doskonałą wytrzymałość. Szeroka płaszczyzna mocowania (równa szerokości ramy) zwiększa możliwości manewru.

### PÓŁPONOŚNIK

Opcja półpodnośnika umożliwia osiągnięcie wyższych punktów wyładunku.



### INFORMACJE OGÓLNE

Przyczepy Trans-CAP są wykonane ze stali HLE, przy czym podłoga jest z jednego arkusza blachy, a burty z dwóch kolejnych (o grubości 4 mm).

W modelach o większej długości jest jedno wzmocnienie boczne. W efekcie ciężar własny maszyny jest znacznie mniejszy.

### CHARAKTERYSTYKA

Rama  
Szerokość: 900 mm  
- 250 x 100 x 6 do przyczep Trans-CAP 4500 i 5000  
- 300 x 100 x 6 do przyczep Trans-CAP 5500  
- 300 x 100 x 8 do przyczep Trans-CAP 6000 i 6500

Skrzynia  
Burty i podłoga 4 mm ze stali HLE 420

Układ jezdny  
- Oś pojedyncza 4500C i 5000C  
- Wózek Roll-Over 5000BC - 6500BC

Koła max.  $\varnothing$  890 - 1 518 mm / szer. 788 mm

### MODELE <sup>(1)</sup>

	Ładowność konstrukcyjna (T)	Wymiary wewnętrzne skrzyni (m)				Wysokość	Pojemność DIN (m <sup>3</sup> )	Oś (osie): □ (mm) - rozstaw (mm) - szpilki	Hamulce (mm)	Siłownik (l)
		Dł. dolna	Dł. górna	Szer. przednia	Szer. tylna					
4500/10C100 <sup>(2)</sup>	10	4,49	4,72	2,18	2,26	1,00	10,20	ADR 90x1900-8G	350 x 90	15
5000/11C100 <sup>(2)</sup>	12	4,97	5,19	2,18	2,26	1,00	11,20	ADR 100x2000-10G	400 x 80	18
5000/14C125	12	4,97	5,25	2,18	2,26	1,25	14,10	ADR 130x2000-10G	406 x 120	18
5000/11BC100	12	4,97	5,19	2,18	2,26	1,00	11,20	ADR 2x90x1900-8G	350 x 60	18
5000/14BC125	12	4,97	5,25	2,18	2,26	1,25	14,10	ADR 2x90x1900-8G	350 x 60	18
5500/12BC100	14	5,44	5,67	2,18	2,26	1,00	12,30	ADR 2x90x1900-8G	350 x 60	23
5500/15BC125	14	5,44	5,72	2,18	2,26	1,25	15,50	ADR 2x90x1900-8G	350 x 60	23
5500/18BC150	14	5,44	5,72	2,18	2,26	1,50	18,50	ADR 2x90x1900-8G	350 x 60	23
6000/13BC100	16	5,92	6,14	2,18	2,26	1,00	13,30	ADR 2x100x2000-10G	400 x 80	30
6000/17BC125	16	5,92	6,20	2,18	2,26	1,25	16,80	ADR 2x100x2000-10G	400 x 80	30
6000/20BC150	16	5,92	6,20	2,18	2,26	1,25	20,10	ADR 2x100x2000-10G	400 x 80	30
6500/18BC125	18	6,39	6,67	2,18	2,26	1,25	18,10	ADR 2x130x2000-10G	406 x 120	33
6500/22BC150	18	6,39	6,73	2,18	2,26	1,50	21,90	ADR 2x130x2000-10G	406 x 120	33

<sup>(1)</sup> Cztery pierwsze cyfry oznaczają średnią długość, dwie następne - pojemność DIN bez nadstawek, a trzy ostatnie wysokość skrzyni skorupowej.

<sup>(2)</sup> Nie wszystkie opcje kół pozwalają na otrzymanie homologacji w Belgii. Dopuszczalny ciężar całkowity określają przepisy obowiązujące w danym kraju.

# UKŁADY JEZDNE

## Sprawdzona konstrukcja



Układy jezdne firmy JOSKIN zostały tak zaprojektowane, aby w każdej sytuacji i bez względu na rodzaj pojazdu, spełniały kryteria niezawodności, stabilności, komfortu i bezpieczeństwa na drodze i na polu.

### ZAWIESZENIE JEDNOOSIOWE

Pojazdy z pojedynczą osią są standardowo montowane z osią stałą i mogą być wyposażone w zawieszenie o resorach parabolicznych do układu jezdne.

### WÓZEK JOSKIN ROLL-OVER

Podwójna oś z wózkiem Roll-Over zapewnia, dzięki swej budowie, dodatkowy system zawieszenia kół i większą powierzchnię kontaktu z podłożem. Wózek składa się z 2 osi połączonych parabolicznymi piórami resorów, zamontowanych na ramie w środkowym punkcie. Taka budowa umożliwia zniwelowanie nierówności terenu (do +/- 240 mm).

Dzięki położeniu linii osiowej (pod resorami) i podwyższonemu ułożeniu osi na końcach piór, otrzymuje się linię uciążu, która popycha przednią oś nad przeszkodą. Dzięki temu potrzebna jest mniejsza siła napędowa. Dlatego system ten jest zalecany w przypadku intensywnego użytkowania na nierównym podłożu.

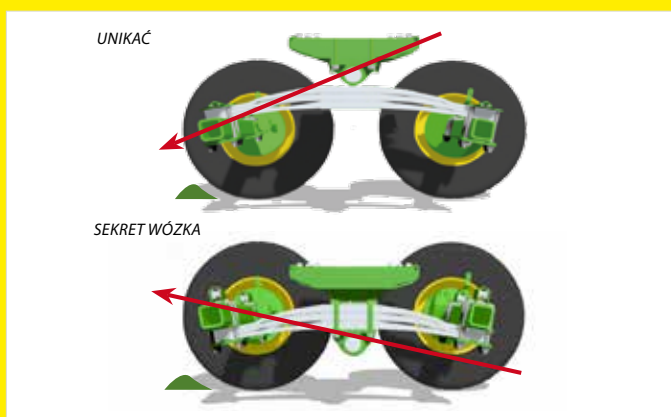

JOSKIN sam produkuje swoje wózki jezdne, co pozwala dostarczać klientom wózki "na miarę" do ich pojazdów.

Odstęp między piórami resorów i kwadrat osi to elementy dopasowywane do każdej maszyny.

Poza tym, wszystkie wózki jezdne JOSKIN są przykręcane i przestawne.



### TANDEM / TRIDEM: OPIS TANDEM Z KLASYCZNYM MOCOWANIEM WIDEŁKOWYM

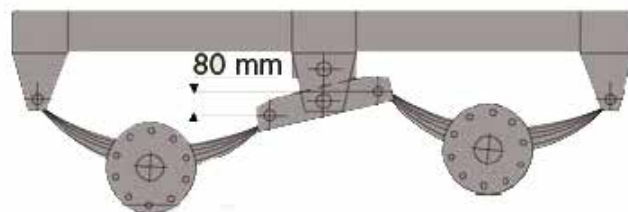

- Niski koszt
- Niewielkie ugięcie ( $\pm 8 - 10$  cm)
- Konieczna większa siła napędowa:
  - potrzebna większa moc
  - większe zużycie
- Niewielkie możliwości pokonywania przeszkód



- Cały ciężar pojazdu spoczywa na jednej osi!
- Przeciążenie kół i osi
- Maksymalny nacisk na pióra resorów
- Nadmierne naprężenia na podstawach resorów, elementach osiowych, itp.

Aby wyeliminować te elementy, JOSKIN opracował własny hydrauliczny układ jezdny: Hydro-Tandem i Hydro-Tridem.



## HYDRAULICZNE UKŁADY JEZDNE JOSKIN: HYDRO-TANDEM / HYDRO-TRIDEM

Prostota, duże ugięcie i stabilność to trzy najważniejsze cechy układu jezdny Hydro-Tandem / Hydro-Tridem. Łączą one w sobie zalety systemu z osiami, które mogą być z łatwością przeciągane nad przeszkodami i systemu z osiami półniezależnymi. W efekcie możliwe jest takie duże ugięcie (do +/- 250 mm).

Ze względu na konstrukcję wózków Hydro-Tandem / Hydro-Tridem JOSKIN, pojazdy mają bardzo dużą powierzchnię kontaktu z podłożem. Przez to wywierają mniejszy nacisk na podłoże i umożliwiają zachowanie jego struktury.

Wiąże się to ze znaczną poprawą ogólnej stabilności pojazdu. Każda z osi jest ciągnięta przez resory połączone z elementem mocującym, znajdującym się przed osią.

Cztery lub sześć siłowników hydraulicznych jest umieszczonych po dwa lub po trzy, z obu stron ramy. Siłowniki z jednej strony są połączone między sobą w układ zamknięty, a przepływ oleju odbywa się na zasadzie naczyń połączonych. Niezależne układy z obu stron pojazdu zapewniają duże ugięcie. Podczas jazdy pozostaje on więc zawsze w pozycji poziomej za ciągnikiem. Dzięki temu pojazd mniej się pochyla na zakrętach.

Podnośnik osi jest standardowo montowany we wszystkich pojazdach "Hydro-Tridem".

Zasada naczyń połączonych

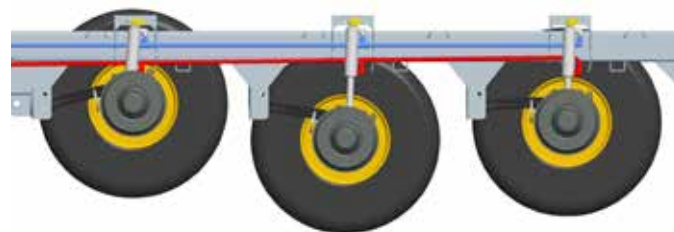
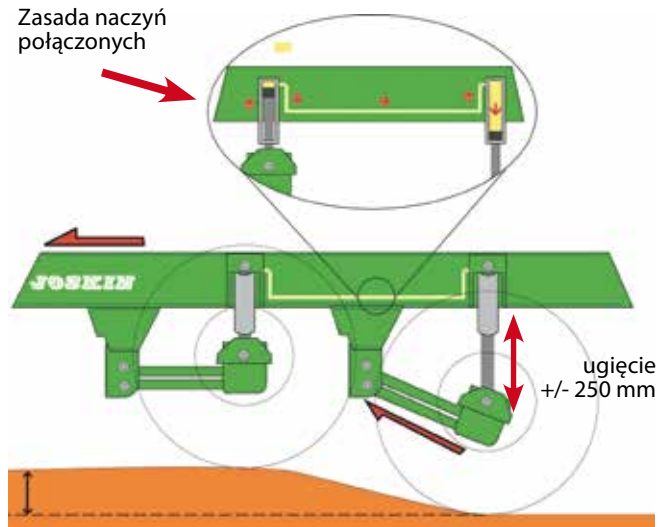



# UKŁADY JEZDNE

## Osie skrętne

Aby poprawić komfort i bezpieczeństwo jazdy, można wybrać system osi nadążnej lub skrętnej wymuszającej.



### OŚ NADĄŻNA (SKRĘTNA PRZY JEŹDZIE DO PRZODU)

Oś skrętna wolna lub nadążna, ustawia się zgodnie z kierunkiem jazdy ciągnika. Obszar skrętu wynosi +/- 15° z obu stron osi przedniej opony.

Podczas jazdy po drodze (> 15 km/godz.) lub na biegu wstecznym, urządzenie hydrauliczne zapewnia silną blokadę i doskonale utrzymuje tylny wózek i przednią oś w jednej linii, gwarantując bezpieczeństwo ciągnika i maszyny. Dwa amortyzatory zapewniają stabilność osi nadążnej, zapobiegając jej zbyt dużym drganiom.

### PODWÓJNA OŚ NADĄŻNA (SKRĘTNA PRZY JEŹDZIE DO PRZODU I DO TYŁU)

Oś nadążna samokierująca proponowana przez firmę JOSKIN daje możliwość zachowania zalet klasycznej osi nadążnej zarówno podczas jazdy do przodu jak i do tyłu.



Oś nadążna

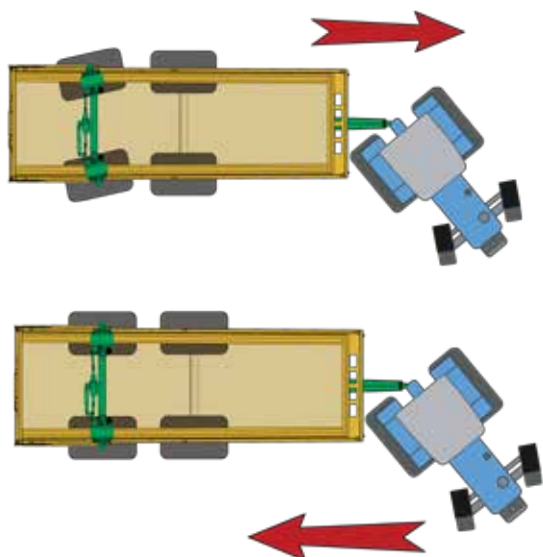



## OŚ (OSIE) SKRĘTNA WYMUSZAJĄCA DO JAZDY DO PRZODU I WSTECZ

Oś skrętna wymuszająca stanowi ważny organ zabezpieczający, gdyż utrzymuje pojazd w linii jazdy ciągnika. Pojazdy trójosiowe JOSKIN są standardowo wyposażone w dwa systemy skrętne wymuszające (pierwsza i ostatnia oś) do jazdy do przodu i wstecz. Siłownik osi jest sterowany siłownikiem odbiorczym połączonym z ciągnikiem za pomocą drążka sprzęgającego z zaczepem szybkim. Jest on mocowany do dyszla za pośrednictwem przegubu kulistego i w ten sposób steruje układem hydraulicznym uruchamiającym siłownik kierunkowy. System jest wyważony dzięki siłownikom wyrównawczym, które działają z taką samą siłą w obu kierunkach. Układ jest wyposażony w centralę regulującą, zawierającą manometr, dwa akumulatory z azotem, zawór wyrównujący i układ regulujący.



*Oś skrętna wymuszająca*

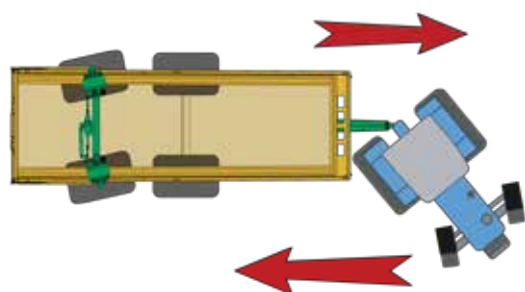

## ELEKTRONICZNE SYSTEMY KIERUNKOWE (SKRĘTNE PRZY JEŹDZIE DO PRZODU I DO TYŁU)

Elektroniczne systemy osi skrętnych także wykorzystują siłowniki hydrauliczne na osiach i zachowują ten sam punkt zaczepiania do ciągnika co tradycyjny system, ale steruje nimi mikrokomputer za pośrednictwem kątownego czujnika na dyszlu. W przeciwieństwie do innych systemów, elektroniczne systemy skrętne dostosowują kąt skrętu w sposób proporcjonalny do prędkości. W ten sposób przyczepa jest stabilna podczas przejazdów drogowych i jest szczególnie zwrotna podczas manewrów.

Zalety zwartego systemu elektronicznego:

- Zwrotność i stabilność (jeśli rośnie prędkość, zmniejsza się kąt skrętu i blokada przy prędkości 50 km/godz.).
- Brak działania sił między ciągnikiem i ciągniętym pojazdem, zwłaszcza na biegu wstecznym;
- Możliwość kierowania przyczepą w trudnej sytuacji, dzięki sterownikowi w kabinie (w opcji).



# WYWROTKI ROLNICZE SKORUPOWE

## Informacje ogólne



### BEZPIECZNY PRZECHYŁ

Wysunięta pozycja siłownika wywrotu pozwala na zmniejszenie naprężeń działających na skrzynię i zapewnia maksymalną stabilność pojazdu.

Zawór bezpieczeństwa, montowany w standardzie we wszystkich modelach wywrotek JOSKIN bezpośrednio na siłowniku przechyłu, zabezpiecza przed przypadkowym opadnięciem skrzyni, szczególnie w razie awarii układu hydraulicznego. Przegub o podwójnej osi obrotu, na którym zamontowany jest siłownik, pozwala wyeliminować skutki obciążeń przy wywrocie i skutecznie zabezpiecza całość przed deformacją.

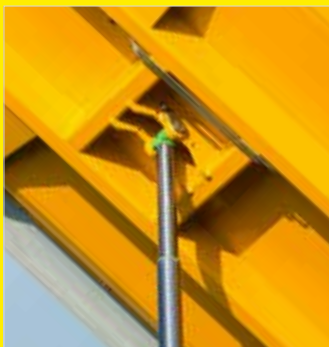

Punkt mocowania siłownika na skrzyni



Przegub o podwójnej osi obrotu, w którym osadzony jest siłownik

### PRZECHYŁ

W standardzie jest przechył hydrauliczny. W opcji można w wywrotce skorupowej zastąpić przechył hydrauliczny pompą hydrauliczną, która może mieć hydrauliczne lub elektryczne sterowanie opuszczaniem.



### WYWROTKA JOSKIN

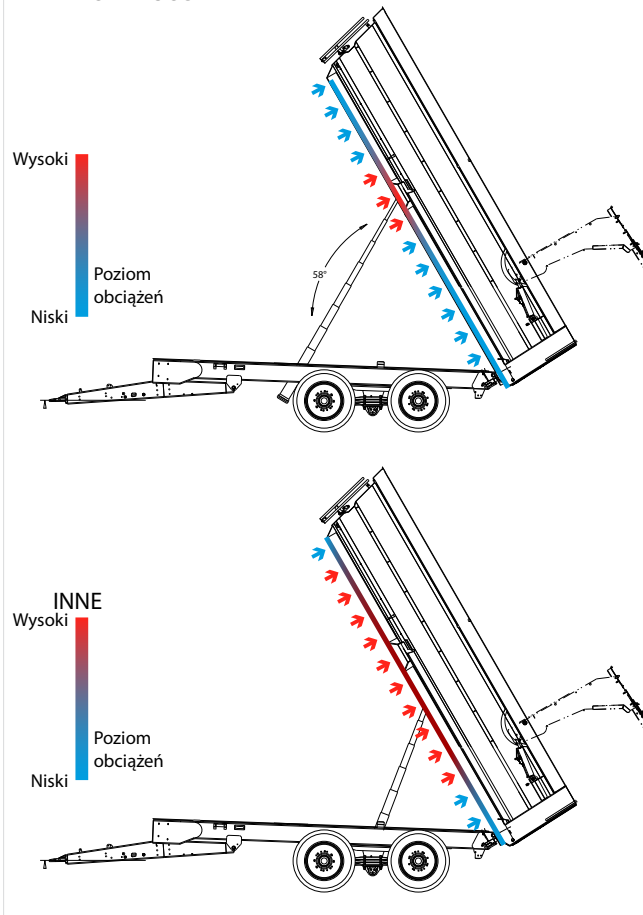



## STABILIZATOR PRZECHYŁU

Stabilizator przechyłu z przeniesieniem ciężaru lub przygotowaniem do niego, jest dostępny w standardzie do układów Hydro-Tandem i Hydro-Tridem.

W przypadku Roll-Over, dwa siłowniki są połączone z ramą. Podczas wywrotu, układ wywiera nacisk na tylną oś wózka, aby ją zablokować w danym położeniu i w ten sposób zapewnić stabilność przyczepie.

## DRZWI: SZCZELNOŚĆ I BEZPIECZEŃSTWO

Przyczepy skorupowe są wyposażone, na całym obwodzie, w gumową, bardzo wytrzymałą, uszczelkę. Drzwi są zamykane za pomocą bocznego rygla (oprócz przyczep burtowych).

Taki system sprawia, że przyczepy JOSKIN są doskonale uszczelnione i sprawdzają się nawet przy transporcie najdrobniejszych ładunków.

Drzwi wywrotek JOSKIN są wyposażone w dwa urządzenia zabezpieczające:

- Zawór ciśnieniowy, który włącza się i reguluje ciśnienie oleju, aby uniknąć uszkodzenia systemu, gdy całkowite zamknięcie jest niemożliwe, na przykład podczas pojawienia się przeszkody.
- Podwójny sterowany zawór kłapowy zamontowany na każdym siłowniku drzwi, który utrzymuje je w danej pozycji, w razie awarii układu hydraulicznego lub zatrzymania ciągnika.

## UKŁAD HAMULCOWY

Aby jak najlepiej dostosować posiadaną maszynę do układu hamulcowego ciągnika, istnieje możliwość wyboru układu hamulcowego hydraulicznego, pneumatycznego lub mieszanego (pneumatyczno-hydraulicznego). Hamulce pneumatyczne są w standardzie w modelach trzyosiowych.

Przy hamulcach pneumatycznych, można wybrać hamulce proporcjonalne, pozwalające na regulację siły hamowania w zależności od ciężaru przewożonego ładunku.



# WYWROTKI ROLNICZE SKORUPOWE

## Wspólne opcje



### ZACZEP

#### OCZKO POCIĄGOWE PRZYKRĘCANE

Mimo iż każdy pojazd wyposażony jest seryjnie w odpowiednie oczko pociągowe, firma JOSKIN proponuje różne rozwiązania dostosowane do potrzeb klientów, jak oczka pociągowe stałe (Ø 40 lub 50 mm), obrotowe, kuliste i obrotowe kuliste.



#### PODPORY POSTOJOWE

W zależności od modelu, maszyny z gamy transportowej firmy JOSKIN są wyposażone w regulowaną podporę ręczną, podporę hydrauliczną lub samochodową.



Podpora samochodująca



Podpora hydrauliczna

#### WZIERNIKI

Przyczepy skorupowe są standardowo wyposażone w cztery wzierniki z pleksiglasu na przedniej ścianie.

W opcji, możliwy jest jeden duży wziernik. Każdy wziernik może być także zabezpieczony ocynkowanym okratowaniem.



Wzierniki standardowe



Wzierniki opcji

### NADSTAWKI

Na każdą skrzynię można nałożyć nastawki pełne, z aluminium (wys. 250 lub 500 mm) i/lub nadstawki okratowane, do zielonki. Możliwe jest połączenie różnych modeli.



Aluminiowe nadstawki



Nadstawki do zielonki

### MATA OCHRONNA DO ZIEMNIAKÓW

Przyczepy rolnicze Trans-CAP i Trans-SPACE mogą być również wyposażone w matę ochronną do ziemniaków o wymiarach 1.800 x 2.500 mm.



Mata ochronna do ziemniaków



### PLANDEKA ZE ZWIJARKĄ RĘCZNĄ

Plandeka zwijana jest na rurę o długości równej długości skrzyni i opiera się na strukturze złożonej z trzech przykręcanych łuków oraz przedniej i tylnej osłony. Trzy pasy z grzechotkami, mocowane na boku, przesuwają się po osłonach na końcach skrzyni i po łuku środkowym. Całość zapewnia równomierne zwijanie i rozwijanie plandeki.

Taki system zapewnia również większą szczelność, dzięki osłonie tylnych drzwi, która zapobiega dostawaniu się wody do wnętrza skrzyni.

### PLANDEKA ZE ZWIJARKĄ HYDRAULICZNĄ

Druga plandeka, dostępna do przyczep Trans-CAP i Trans-SPACE (począwszy od modeli 6500) ma składanie hydrauliczne i jest typu Cabriolé. Plandekę zakłada się bardzo łatwo i zapewnia ona dużą szczelność. Skrzynka sterująca umożliwia sterowanie otwieraniem i zamykaniem z kabiny ciągnika. Składanie odbywa się za pomocą dwóch szyn znajdujących się na krawędziach skrzyni, po których plandeka zsuwa się na przód przyczepy.

Ten model nie pozwala na przechyl, kiedy plandeka jest rozłożona.

### PLANDEKA DO ZIEMNIAKÓW

Rozwiązanie, obejmujące plandekę ze zwijarką ręczną, cechuje się tym, że nie opiera się ona na stelażu. Plandeka jest wyższa z jednej strony.

### OSŁONA SZTYWNA (VAKO)

Sztywna osłona może być również zamontowana na przyczepach Trans-SPACE. Dwa składane hydraulicznie skrzydła całkowicie i szczelnie przykrywają skrzynię. Przechyl jest możliwy, również kiedy przyczepa jest przykryta.



### URZĄDZENIE PRZEŁADUNKOWE

System przeładunkowy może być zamontowany w opcji na tylnych drzwiach przyczepy Trans-SPACE. Dwa podłużne elementy, jeden poziomy na całej szerokości skrzyni i drugi pionowy, przenoszą materiał przy wydajności do 450 obr./godz. Drugie drzwi są dostarczone, aby było możliwe użytkowanie bez urządzenia przeładunkowego.



# JOSKIN

## SERWIS GWARANCYJNY



## Automatyczne magazyny

Według firmy JOSKIN, posiadanie serwisu gwarancyjnego jest obowiązkiem nie tylko każdego sprzedawcy czy diler, ale również producenta, głównie, aby zapewnić satysfakcję klientów, ale także ze względu na przyszłą ewolucję maszyn. Dzięki scentralizowanemu magazynowi, który obsługuje całą Europę i jest zlokalizowany w samym środku dużego węzła komunikacyjnego, a także biorąc pod uwagę sprawność usług kurierskich i dostawczych, JOSKIN oferuje swoim klientom szybki i dobry jakościowo serwis gwarancyjny.

Stosowany obecnie system kodów matrycowych w pełni satysfakcjonuje naszych partnerów i klientów. W połączeniu z indywidualną książką części, naklejki z kodami dają klientowi pewność, że otrzymana część odpowiada symbolowi, jaki wyszukał w swojej specyfikacji.

Obecnie w Soumagne są dwa automatyczne magazyny z częściami zamiennymi. Pierwszy, w pełni zautomatyzowany, pracuje od lipca 2014 i służy do składowania dużych części. Przy kubaturze 28.000 m<sup>3</sup>, pozwala on na optymalne zarządzanie zapasami, a w konsekwencji szybką obsługę zamówień! Drugi składa się z 21 automatycznych magazynów wieżowych przeznaczonych na składowanie części drobnych. Ta infra-

struktura powstała, aby zrealizować założenia firmy JOSKIN, której celem jest posiadanie zapasu wszystkich części zamiennych, aby móc zapewnić dobrą obsługę serwisową.

Ponadto JOSKIN zobowiązuje się dostarczyć daną część w terminie 24 - 48 godzin od jej zamówienia, aby ograniczyć stratę czasu i pieniędzy, z jaką wiąże się przestój spowodowany awarią.



Automatyczny magazyn o kubaturze 28.000 m<sup>3</sup>

# JOSKIN



## Książka części

Od 1996 roku JOSKIN dołącza do każdego pojazdu indywidualną książkę części, która pozwala szybko zidentyfikować potrzebną część zamienną i w efekcie szybko ją dostarczyć. Jest to najlepszy dowód precyzji Grupy.

Książka zawiera wyłącznie komponenty wchodzące w skład danej maszyny. Identyfikacja części jest łatwa i szybka, a dzięki rysunkom zawierającym szczegóły każdego komponentu, potrzebną część zamienną można zamówić z maksymalną precyzją.

JOSKIN przechowuje komponenty używane od 1984 roku i zawsze dostarczy odpowiednią część zamienną. Indywidualny katalog części to żaden luksus, ale kluczowy element serwisu z gwarancją niezawodności, a także pewność przedłużenia okresu eksploatacji maszyny.



## Serwis techniczny

Równoległe z serwisem gwarancyjnym, JOSKIN dysponuje własnym serwisem technicznym. Stanowią go mechanicy, którzy są ciągle w trasie, aby służyć radą i pomocą dilerom firmy.

Aby nieustannie ulepszać swój serwis techniczny JOSKIN regularnie organizuje szkolenia w swoich zakładach w Soumagne. Mają one na celu przygotowanie pracowników zajmujących się konserwacją i na-

prawą maszyn w terenie. Biorąc pod uwagę nieustanną ewolucję maszyn i wprowadzanie nowych technologii i wyrobów, są one konieczne, aby mechanicy na bieżąco uzupełniali wiedzę.





# JOSKIN



[www.joskin.com](http://www.joskin.com)

Rue de Wergifosse, 39 • B-4630 Soumagne - BELGIA • E-mail: [info@joskin.com](mailto:info@joskin.com) • Tel: +32 (0) 43 77 35 45

Lokalny przedstawiciel marki JOSKIN

